

## **CÁC HẠNG MỤC KHÔNG THUỘC TRÁCH NHIỆM CỦA**

### **CÔNG TY THANG MÁY VINALIFT**

#### **I. HỒ THANG**

- XÂY DỰNG ĐÚNG KÍCH THƯỚC VỚI DUNG SAI THEO BẢN VẼ DO CÔNG TY THANG MÁY VINALIFT CUNG CẤP  
SAI LỆCH CHIỀU RỘNG ĐO TỪ ĐƯỜNG TRỤC ĐỐI XỨNG VỀ MỖI BÊN KHÔNG VƯỢT QUÁ +40/-20 mm.
- CHỐNG THẤM ĐÁY HỒ (PIT) ĐỂ KHI KHOAN SÂU 100mm KHÔNG BỊ THẤM NƯỚC.
- LÀM CẦU THANG XUỐNG HỒ PIT.
- XÂY DỰNG LANH TÔ CỬA Ở VÁCH TRƯỚC VÀ LANH TÔ GIỮ RAIL Ở PHÍA SAU VÀ HAI BÊN VÁCH THEO ĐÚNG BẢN VẼ.
- TRỪ LỖ ĐỂ LẮP CỬA TẦNG VÀ HỘP BUTTON THEO BẢN VẼ.
- HOÀN THIỆN PHẦN TƯỜNG VÀ SÀN XUNG QUANH CÁC CỬA TẦNG SAU KHI LẮP ĐẶT THANG.

#### **II. PHÒNG MÁY**

- LÀM MÓC TREO Ở NÓC PHÒNG MÁY.
- TRỪ CÁC LỖ TRÊN SÀN PHÒNG MÁY THEO BẢN VẼ.
- LẮP ĐẶT HỆ THỐNG GIÚP PHÒNG MÁY THÔNG THOÁNG (MÁY LẠNH, CỬA SỔ HOẶC QUẠT HÚT) ĐỂ NHIỆT ĐỘ TRONG PHÒNG MÁY THẤP HƠN 35 °C.
- LẮP CỬA PHÒNG MÁY CÓ KHÓA VÀ CÓ ĐÈN CHIẾU SÁNG.
- LÀM CẦU THANG HOẶC LỐI ĐI THUẬN TIỆN LÊN PHÒNG MÁY.

#### **III. CUNG CẤP ĐIỆN**

- LẮP ĐẶT ĐƯỜNG DÂY ĐIỆN NGUỒN 3 PHASE – 15KVA – 4 DÂY VÀ 1 DÂY TIẾP ĐẤT ĐẾN PHÒNG MÁY VỚI YÊU CẦU ĐIỆN TRỞ KHÔNG VƯỢT QUÁ 4 Ohm.
- LẮP ĐẶT HỘP ĐIỆN NGUỒN CHO PHÒNG MÁY TẠI ĐỘ CAO 1400 mm SO VỚI SÀN, BÊN TRONG CÓ 1CB 3 PHASE – 30A VÀ 1 CB 1 PHASE – 5A.

<b>CHỦ ĐẦU TƯ</b>		<b>CÔNG TY TNHH THIẾT BỊ TỰ ĐỘNG VÀ THANG MÁY VINALIFT</b> <i>Địa chỉ: Tầng 10 Tòa nhà Suced Tower - Số 108 Nguyễn Hoàng - Phường Mỹ Đình 2 - Quận Nam Từ Liêm - Hà Nội</i> <b>Điện thoại: 024.66.85.05.15 - Hotline: 0937668386</b>					
<b>XÁC NHẬN CỦA KHÁCH HÀNG:</b> Ngày tháng năm	<b>TP. THIẾT KẾ</b>	<b>BÙI BÁ QUỲNH</b>		<b>QUY ĐỊNH CHUNG</b>			
	<b>THIẾT KẾ</b>	<b>ĐÀM THANH TÚ</b>					
	<b>KIỂM TRA</b>	<b>BÙI CÔNG TOÀN</b>					
	<b>HOÀN THÀNH</b>						

## **BẢNG ĐẶC TÍNH KỸ THUẬT CHUNG**

LOẠI THANG	TẢI KHÁCH	
HIỆU THANG	VINALIFT	
SỐ LƯỢNG	01 THANG	
TẢI TRỌNG	250 KG	
TỐC ĐỘ	60m/PH	
HỆ ĐIỀU KHIỂN	SIMPLEX PLC – VVVF (ĐỘC LẬP)	
SỐ ĐIỂM DỪNG	05 STOPS	
HÀNH TRÌNH	THỰC TẾ	
KÍCH THƯỚC CABIN	W1100xD950xH2200	
KÍCH THƯỚC CỬA	CƠ W700xH2100	
ĐỘNG CƠ MÁY KÉO	FUJI – MADE IN THAILAND	
NGUỒN ĐIỆN	ĐỘNG LỰC	AC 380V 50Hz 3 PHASE 30A
	CHIẾU SÁNG	AC 220V 50Hz 1 PHASE 05A

CHỦ ĐẦU TƯ



**CÔNG TY TNHH THIẾT BỊ TỰ ĐỘNG VÀ THANG MÁY VINALIFT**

*Địa chỉ: Tầng 10 Tòa nhà Suced Tower - Số 108 Nguyễn Hoàng - Phường Mỹ Đình 2 - Quận Nam Từ Liêm - Hà Nội*

**Điện thoại: 024.66.85.05.15 - Hotline: 0937668386**

**XÁC NHẬN CỦA KHÁCH HÀNG:**  
Ngày tháng năm

TP. THIẾT KẾ	BÙI BÁ QUỲNH
THIẾT KẾ	ĐÀM THANH TÚ
KIỂM TRA	BÙI CÔNG TOÀN
HOÀN THÀNH	

**ĐẶC TÍNH KỸ THUẬT**

TÊN BẢN VẼ

TM-02

TỶ LỆ:

## MẶT CẮT DỌC HỒ THANG

### CHI TIẾT MỐC TREO PALANG

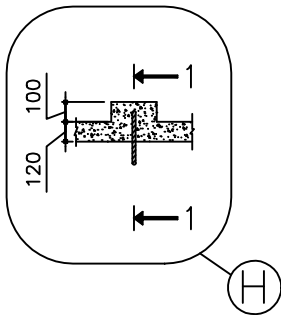

### MẶT CẮT 1 - 1

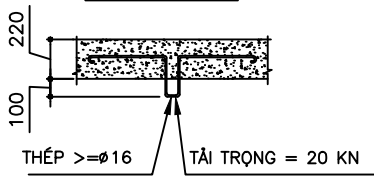

### YÊU CẦU KỸ THUẬT

5F(OH)	4200
'''	
2F	
1F	
PIT	1200

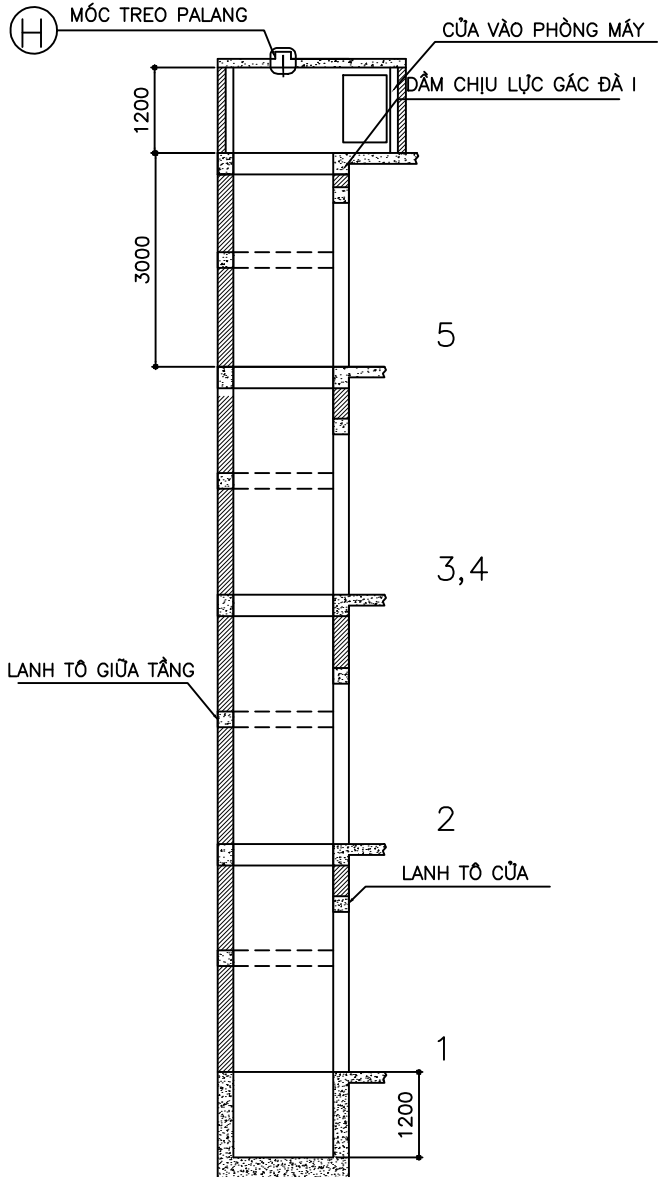

CHỦ ĐẦU TƯ



CÔNG TY TNHH THIẾT BỊ TỰ ĐỘNG VÀ THANG MÁY VINALIFT

Địa chỉ: Tầng 10 Tòa nhà Suced Tower - Số 108 Nguyễn Hoàng - Phường Mỹ Đình 2 - Quận Nam Từ Liêm - Hà Nội

Điện thoại: 024.66.85.05.15 - Hotline: 0937668386

XÁC NHẬN CỦA KHÁCH HÀNG:  
Ngày tháng năm

TP. THIẾT KẾ	BÙI BÁ QUỲNH
THIẾT KẾ	ĐÀM THANH TÚ
KIỂM TRA	BÙI CÔNG TOÀN
HOÀN THÀNH	

MẶT CẮT DỌC

TÊN BẢN VẼ      TM-03      TỶ LỆ:

# MẶT CẮT NGANG HỒ THANG

## TẠI VỊ TRÍ TƯỜNG GẠCH

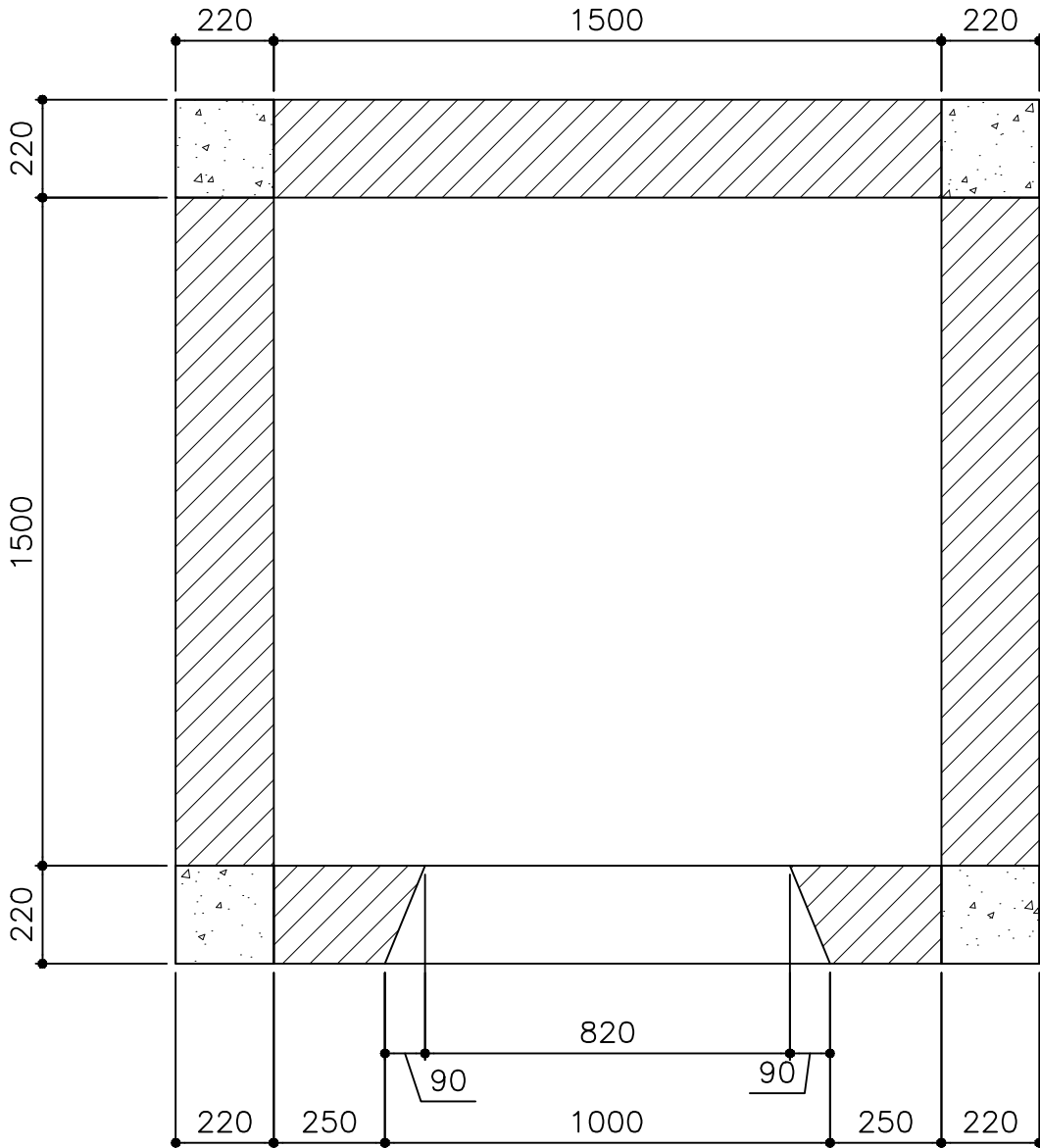

CHỦ ĐẦU TƯ



CÔNG TY TNHH THIẾT BỊ TỰ ĐỘNG VÀ THANG MÁY VINALIFT

Địa chỉ: Tầng 10 Tòa nhà Suced Tower - Số 108 Nguyễn Hoàng - Phường Mỹ Đình 2 - Quận Nam Từ Liêm - Hà Nội

Điện thoại: 024.66.85.05.15 - Hotline: 0937668386

XÁC NHẬN CỦA KHÁCH HÀNG:  
Ngày tháng năm

TP. THIẾT KẾ BÙI BÁ QUỲNH

THIẾT KẾ ĐÀM THANH TÚ

KIỂM TRA BÙI CÔNG TOÀN

HOÀN THÀNH

**MẶT CẮT NGANG  
TẠI VỊ TRÍ TƯỜNG GẠCH**

TÊN BẢN VẼ

TM-04

TỶ LỆ:

## MẶT CẮT NGANG HỒ THANG TẠI VỊ TRÍ DẦM BTCT GIỮ TẦNG

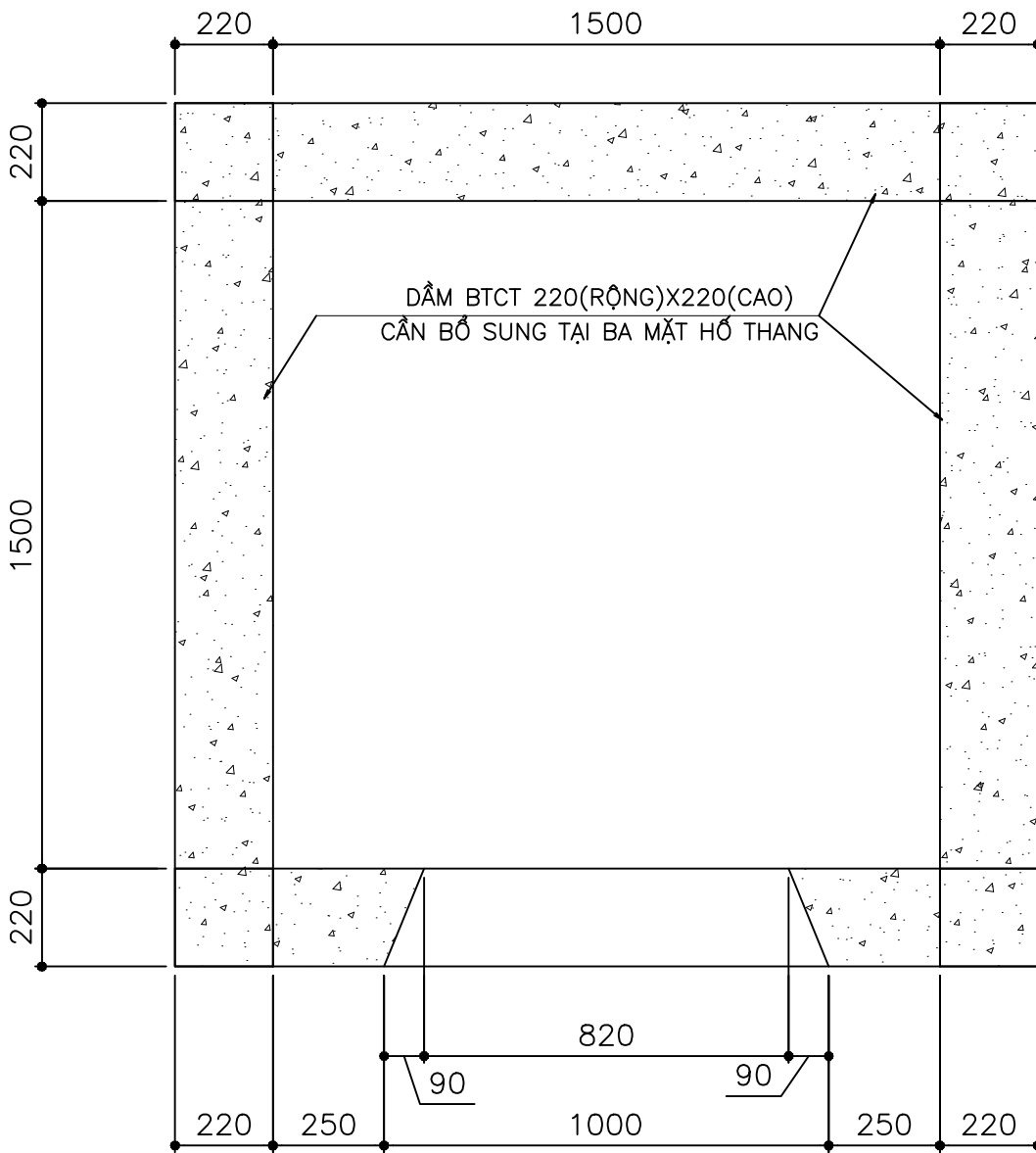

<b>CHỦ ĐẦU TƯ</b>		<b>CÔNG TY TNHH THIẾT BỊ TỰ ĐỘNG VÀ THANG MÁY VINALIFT</b> Địa chỉ: Tầng 10 Toà nhà Suced Tower - Số 108 Nguyễn Hoàng - Phường Mỹ Đình 2 - Quận Nam Từ Liêm - Hà Nội Điện thoại: 024.66.85.05.15 - Hotline: 0937668386	
<b>XÁC NHẬN CỦA KHÁCH HÀNG:</b> Ngày tháng năm	TP. THIẾT KẾ	BÙI BÁ QUỲNH	<b>MẶT CẮT NGANG VỊ TRÍ DẦM BTCT GIỮ TẦNG</b>
	THIẾT KẾ	ĐÀM THANH TÚ	
	KIỂM TRA	BÙI CÔNG TOÀN	
	HOÀN THÀNH	TÊN BẢN VẼ	TM-05

## MẶT BẰNG LẮP THANG MÁY

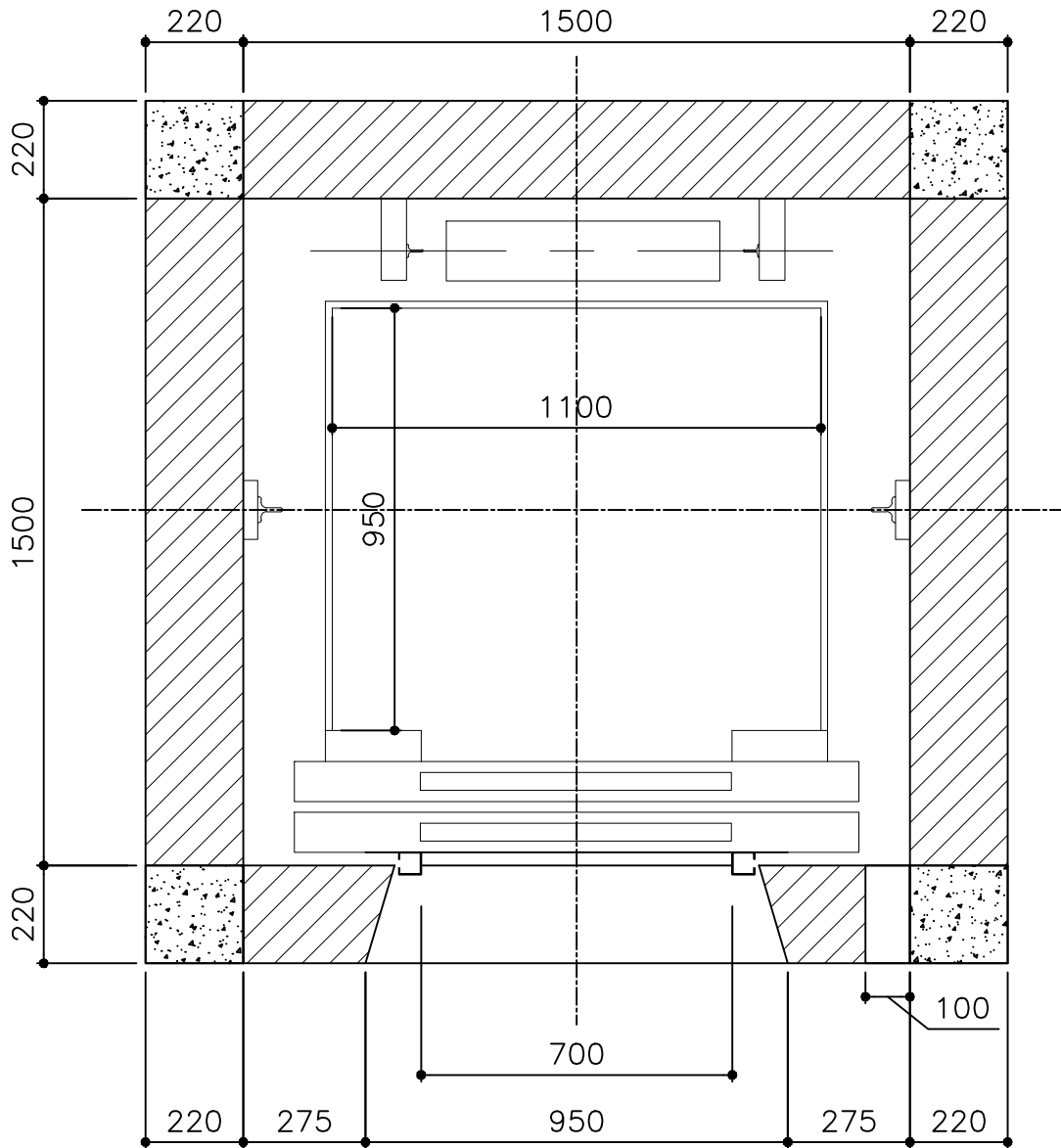

CHỦ ĐẦU TƯ



**CÔNG TY TNHH THIẾT BỊ TỰ ĐỘNG VÀ THANG MÁY VINALIFT**

*Địa chỉ: Tầng 10 Tòa nhà Suced Tower - Số 108 Nguyễn Hoàng - Phường Mỹ Đình 2 - Quận Nam Từ Liêm - Hà Nội*

*Điện thoại: 024.66.85.05.15 - Hotline: 0937668386*

XÁC NHẬN CỦA KHÁCH HÀNG:  
Ngày tháng năm

TP. THIẾT KẾ	BÙI BÁ QUỲNH
THIẾT KẾ	ĐÀM THANH TÚ
KIỂM TRA	BÙI CÔNG TOÀN
HOÀN THÀNH	

**MẶT BẰNG LẮP THANG**

TÊN BẢN VẼ

TM-06

TỶ LỆ:

## CHỪA TRỐNG CỬA TẦNG

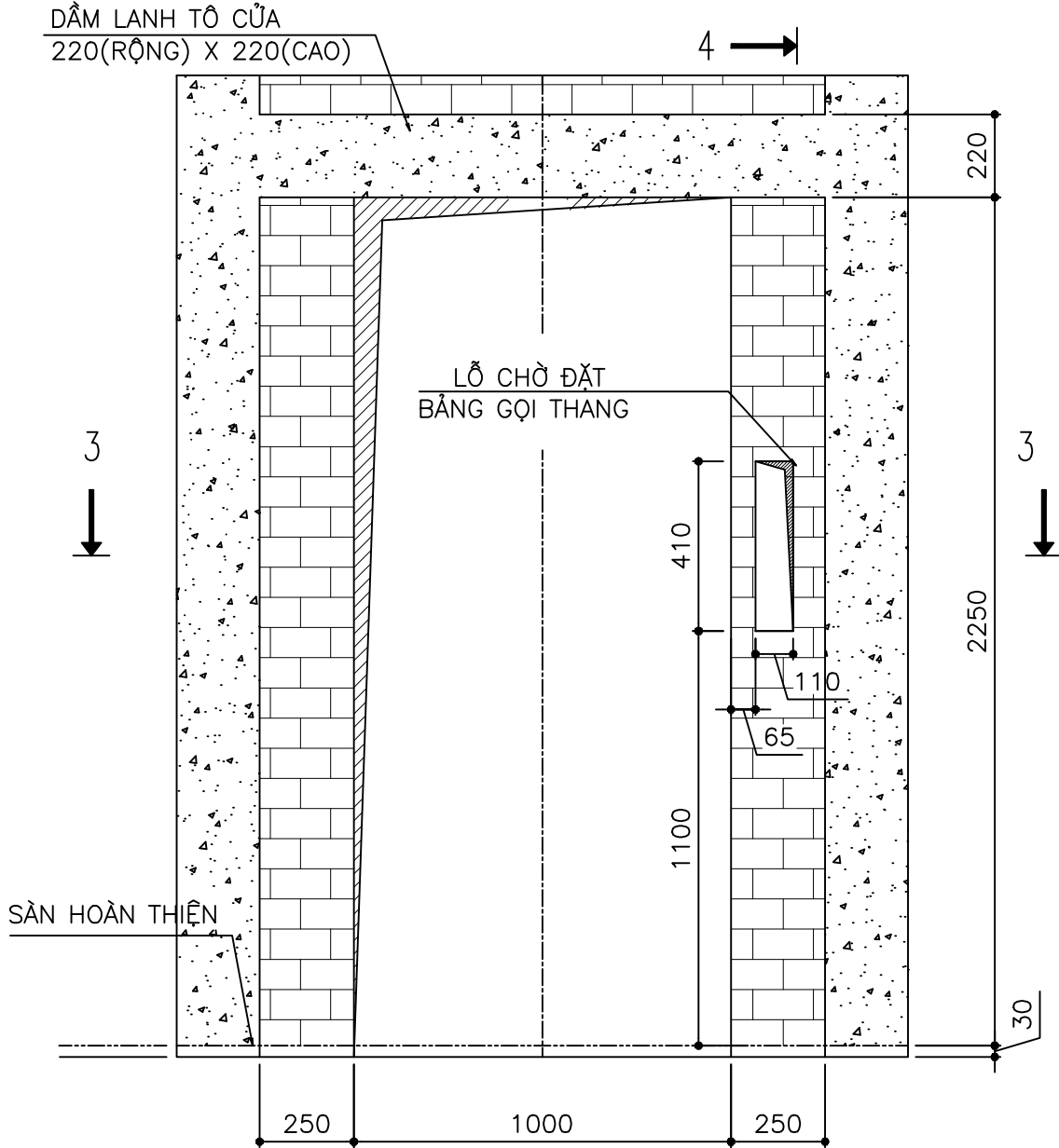

CHỦ ĐẦU TƯ



**CÔNG TY TNHH THIẾT BỊ TỰ ĐỘNG VÀ THANG MÁY VINALIFT**

*Địa chỉ: Tầng 10 Toà nhà Suced Tower - Số 108 Nguyễn Hoàng - Phường Mỹ Đình 2 - Quận Nam Từ Liêm - Hà Nội*

**Điện thoại: 024.66.85.05.15 - Hotline: 0937668386**

**XÁC NHẬN CỦA KHÁCH HÀNG:**  
Ngày tháng năm

TP. THIẾT KẾ	BÙI BÁ QUỲNH
THIẾT KẾ	ĐÀM THANH TÚ
KIỂM TRA	BÙI CÔNG TOÀN
HOÀN THÀNH	

**CHỪA CHỐNG CỬA TẦNG**

TÊN BẢN VẼ

TM-7

TỶ LỆ: